

## MONTAGEANLEITUNG

## ASSEMBLY INSTRUCTIONS

## NOTICE DE MONTAGE

## MONTAGEHANDLEIDING

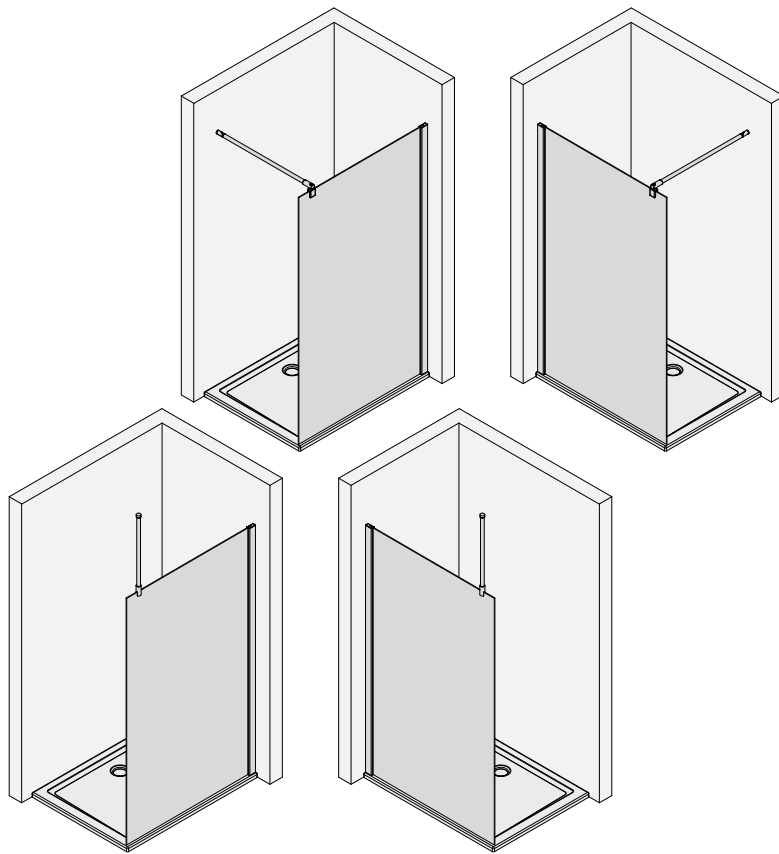

**de** Bei allen Glasarten mit Struktur oder Mattierungen befinden sich die strukturierte oder mattierte Seite immer auf der Außenseite der Duschkabine. Die glatte Glasoberfläche auf der Innenseite lässt sich so stets einfach und mühelos pflegen.

**en** For all types of textured or frosted glass, the textured or frosted side is always on the outside of the shower enclosure. The smooth glass surface on the inside can thus always be maintained easily and effortlessly.

**fr** Pour tous les types de verre structuré ou dépoli, le côté structuré ou dépoli se trouve toujours à l'extérieur de la cabine de douche. La surface lisse du verre à l'intérieur de la douche peut ainsi toujours être entretenue facilement et sans effort.

**nl** Bij alle glassoorten met getextureerde of gematteerde afwerking bevindt de getextureerde of gematteerde zijde zich altijd aan de buitenzijde van de douchewand. Het gladde glasoppervlak aan de binnenzijde kan dus altijd gemakkelijk en moeiteloos worden onderhouden.



SICHERHEITSHINWEISE / SAFETY INSTRUCTIONS  
CONSEILS DE SÉCURITÉ / VEILIGHEIDSAANWIJZINGEN

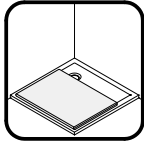

**de** Decken im Arbeitsbereich auslegen

**en** Cover the shower tray completely

**fr** Couvrez complètement le bac de douche

**nl** Bedek de douchebak volledig



**de** Schutzbrille tragen

**en** Wear safety goggles

**fr** Portez des lunettes de protection

**nl** Veiligheidsbril dragen

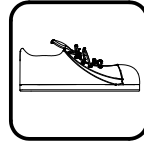

**de** Sicherheitsschuhe tragen

**en** Wear safety shoes

**fr** Portez des chaussures de sécurité

**nl** Veiligheidsschoenen dragen

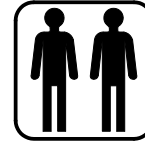

**de** Empfohlene Montage mit 2 Personen.

**en** Assembly recommended with 2 persons

**fr** Montage recommandé avec 2 personnes

**nl** Aanbevolen montage met 2 personen

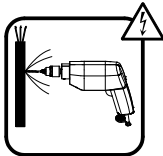

**de** über die Lage der Stromleitung informieren

**en** get information about the location of the power line

**fr** Informez-vous sur l'emplacement de la ligne électrique

**nl** Informeren over de locatie van de hoogspanningslijn



**de** über die Lage der Wasserleitung informieren

**en** get information about the location of the water pipe

**fr** Informez-vous sur l'emplacement de la ligne d'eau

**nl** Informeren over de locatie van de waterleiding



**de** Glaskanten schützen

**en** Protect glass edges

**fr** Protégez les bords du verre

**nl** Glasranden beschermen

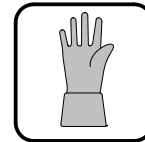

**de** Handschuhe mit Pulschutz tragen

**en** wear gloves with pulse protection

**fr** portez des gants avec protection du poignet

**nl** Draag handschoenen met polsbescherming

HINWEIS / NOTE / NOTE / NOOT

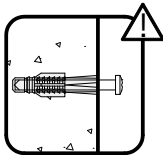

**de** Vor der Montage die Beschaffenheit des Mauerwerks überprüfen. Gegebenenfalls ist das im Lieferumfang enthaltene Befestigungsmaterial nicht für die Befestigung geeignet.

**en** Check the condition of the masonry before installation. If applicable, the fixing material included in the scope of delivery is not suitable for mounting.

**fr** Vérifiez l'état de la maçonnerie avant le montage. Le cas échéant, le matériel d'approvisionnement compris dans la livraison n'est pas adapté à la fixation.

**nl** Controleer de toestand van het metselwerk voor de installatie. Indien gewenst is het bij de levering inbegrepen bevestigingsmateriaal niet geschikt voor montage.

**de** Die Aufstellfläche der Duschkabine muss eben sein.

**en** The installation surface of the shower enclosure must be level.

**fr** La surface d'installation de la cabine de douche doit être plane.

**nl** Het montagevlak van de douchewand moet waterpas zijn.

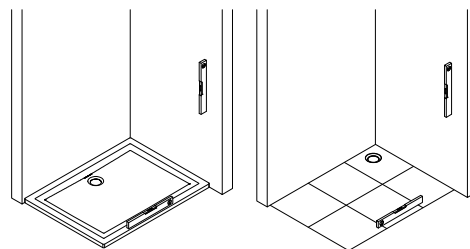

## ANSCHLAG / HINGE/ ARRÊT / MONTAGEZIJDE

**de** Bei der Duschkabine gibt es einen "Anschlag". Als Anschlag wird die Seite bezeichnet, an der das Festelement an die Wand montiert wird.

Es gibt zwei Arten von Anschlägen: Anschlag links (a) und Anschlag rechts (b).

In dieser Montageanleitung wird der Aufbau "Anschlag rechts" dargestellt. Die Montageschritte für Anschlag links sind dann spiegelbildlich durchzuführen.

**en** Every shower enclosure has a "fixation side". The side is referred to as "hinge" on which the fixed element is mounted on the wall.

There are two possible fixation sides: hinge on the left (a) and hinge on the right (b).

This assembly instruction describes an assembly with "hinge on the right". The assembly steps on the left are then to be carried out in mirror image.

**fr** Chaque cabine de douche a une "côté de fixation". On appelle "fixation" le côté sur lequel l'élément fixe est monté sur le mur.

Il y a deux côtés de fixation possible: fixation gauche (a) et fixation droite (b).

Cette notice de montage montre un montage avec "fixation droite". Les étapes de montage à gauche doivent alors être effectuées à l'envers.

**nl** Bij elke douchewand is er een "montagezijde". De "stop" is de kant waaraan het vaste element aan de muur is bevestigd.

Er zijn twee soorten montagezijden: montagezijde links (a) en montagezijde rechts (b).

Deze montagehandleiding toont de montage "montagezijde rechts". De assemblage stappen aan de linkerzijde moeten dan in spiegelbeeld worden uitgevoerd.

a

Anschlag links  
hinge left  
fixation à gauche  
fixation links

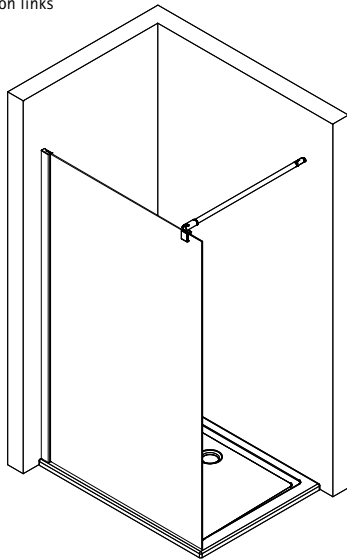

b

Anschlag rechts  
hinge right  
fixation à droite  
fixation rechts

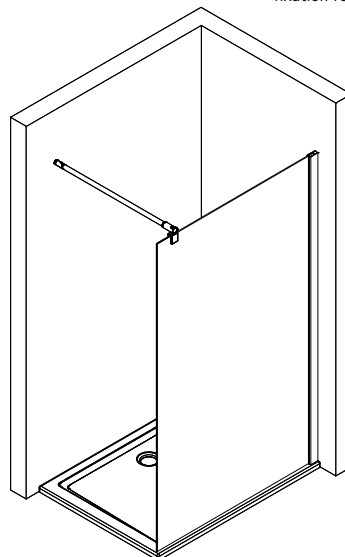

## MABE / DIMENSIONS / DIMENSIONS / AFMETINGEN

- de** prüfen, ob die gemessenen Maße innerhalb der Tabellenwerte (A bzw. B) liegen, damit die Duschkabine problemlos, anhand der Montageanleitung aufgebaut werden kann.
- en** check whether the measured dimensions are within the table values (A or B), so that the shower enclosure can be assembled without any problems using the assembly instructions.
- fr** vérifier que les dimensions mesurées se situent dans les valeurs du tableau (A ou B), afin que la cabine de douche puisse être montée sans problème en suivant les instructions de montage.
- nl** Controleer of de gemeten afmetingen binnen de tabelwaarden (A of B) vallen, zodat de douchewand zonder problemen met behulp van de montagehandleiding kan worden gemonteerd.

### **de** Montage auf Duschwanne (Maße des installierten Duschbeckens)

### **en** Mounting on shower tray (Dimensions of the installed tray)

### **fr** Montage sur receveur de douche (Dimensions du mur au bord d'extérieur du receveur)

### **nl** Montage op douchebak (Afmetingen van de ingebouwde douchebak)

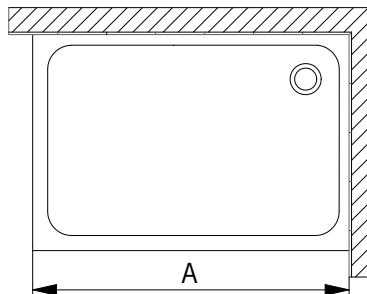

Duschwanne / shower tray receveur de douche / douchebak	A
800 mm	767 - 800 mm
900 mm	867 - 900 mm
1000 mm	967 - 1000 mm
1200 mm	1167 - 1200 mm
1400 mm	1367 - 1400 mm

oder / or / ou / of

### **de** Montage ohne Duschwanne (Abmessungen des Produktes) (Glasmitte)

### **en** Mounting without shower tray (Mounting on tile) (Middle of the glass)

### **fr** Montage sans bac de douche (Montage sur carrelage) (Dimension mi-verre)

### **nl** Montage zonder douchebak (Montage op tegel) (midden van het glas)

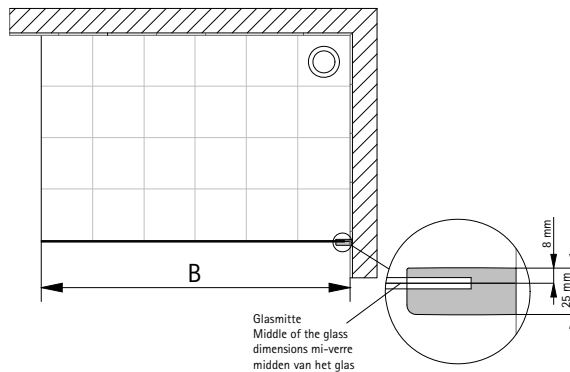

Version	B
800 mm	767 - 800 mm
900 mm	867 - 900 mm
1000 mm	967 - 1000 mm
1200 mm	1167 - 1200 mm
1400 mm	1367 - 1400 mm

1963-3

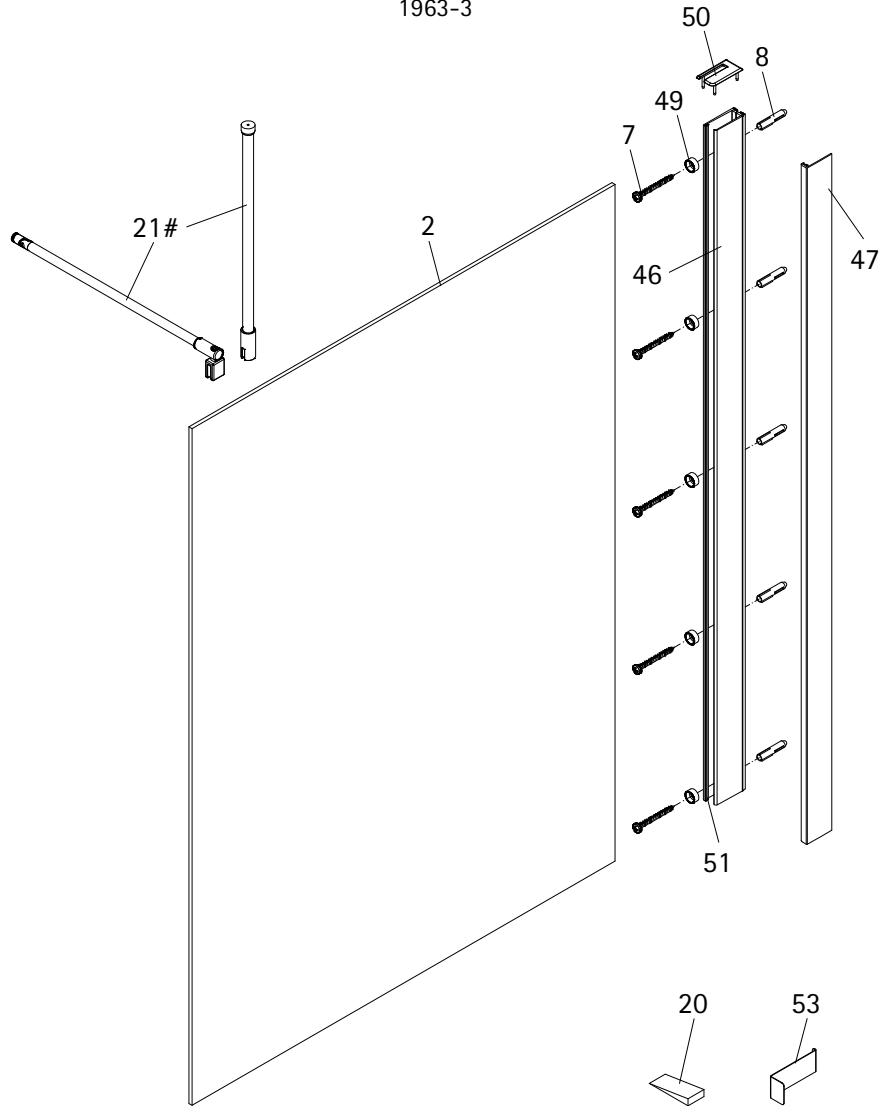

de

Pos.	Bezeichnung	Ersatzteil-Nr.	Preis	Pos.	Bezeichnung	Ersatzteil-Nr.	Preis
2	1x Frontscheibe			47#	1x Clipsprofil (2000mm) (6 mm)	E100249-58-5-3	Stück 43,00 €
7*	5x Schraube 4,2 x 45 mm			47#	1x Clipsprofil (2000mm) (6 mm)	E100249-58-6-3	Stück 43,00 €
8*	5x Dübel S6			49*	5x Glasschutz		
20*	1x Silikonkeil (6 Stück)	E100203	Set 16,95 €	50*	1x Abdeckkappe	E32205-2	Set 11,95 €
21#	1x Stabilisationsbügel komplett	E100320	Stück 46,95 €	51	1x Klemmdichtprofil (vormontiert)		
21#	1x Deckenstrebe komplett	E100324	Stück 86,95 €	53	1x Demontagehebel	E100201-1	Stück 30,95 €
46#	1x Wandanschlußprofil (1900mm) (inkl. Pos. 51)	E100248-58-1	Stück 76,00 €		* Schrauben- und Abdeckkappenset	E32200-2	16,95 €
46#	1x Wandanschlußprofil (2000mm) (inkl. Pos. 51)	E100248-58-3	Stück 76,00 €		# optional		
47#	1x Clipsprofil (1900mm) (6 mm)	E100249-58-5-1	Stück 43,00 €				
47#	1x Clipsprofil (1900mm) (6 mm)	E100249-58-6-1	Stück 43,00 €				

Geben Sie bei farbigen Ersatzteilen den Farbcode mit an: 01 Alu | 04 weiß | 41 chrom | 68 schwarz | 90 Edelstahl | 280 Gunmetal | 283 Gold | 285 Kupfer

## 1963-3

en

Pos.	Description
2	1x frontpanel
7*	5x screw 4,2 x 45 mm
8*	5x dowel S6
20*	1x silicone wedge (6 )
21#	1x stabilizing bar
21#	1x ceiling support
46#	1x wall connection profile (1900mm) (incl. Pos. 51)
46#	1x wall connection profile (2000mm) (incl. Pos. 51)
47#	1x clamping profile (1900mm) (5 mm)
47#	1x clamping profile (1900mm) (6 mm)

Pos.	Description
47#	1x clamping profile (2000mm) (5 mm)
47#	1x clamping profile (2000mm) (6 mm)
49*	5x glass gasket
50*	1x cover cap
51	1x inner sealing
53	1x disassembly lever
	* kit with screws and cover caps
	# optional

Please state the colour code for coloured spare parts: 01 aluminium | 04 white | 41 chrome | 68 black | 90 stainless steel | 280 gunmetal | 283 gold | 285 copper

fr

Pos.	Description
2	1x paroi frontale
7*	5x vis 4,2 x 45 mm
8*	5x cheville S6
20*	1x cale de silicone (6 unités)
21#	1x barre de stabilisation
21#	1x fixation au plafond (complet)
46#	1x profilé mural de fixation (1900mm) (Pos. 51 incl.)
46#	1x profilé mural de fixation (2000mm) (Pos. 51 incl.)
47#	1x profilé de pincement (1900mm) (5 mm)
47#	1x profilé de pincement (1900mm) (6 mm)

Pos.	Description
47#	1x profilé de pincement (2000mm) (5 mm)
47#	1x profilé de pincement (2000mm) (6 mm)
49*	5x protection en verre
50*	1x cache
51	1x joint d'étanchéité intérieur
53	1x Levier de démontage
	* kit de vis et capuchons
	# en option

Veuillez indiquer le code couleur pour les pièces de rechange colorées : 01 aluminium | 04 blanc | 41 chrome | 68 noir | 90 acier inoxydable | 280 gunmetal | 283 or | 285 cuivre

nl

Pos.	Omschrijving
2	1x frontpanel
7*	5x schroef 4,2 x 45 mm
8*	5x plug S6
20*	1x silicone keggel (6 stuk)
21#	1x stabilisatie stang
21#	1x plafond steun
46#	1x wandansluitprofiel (1900mm) (incl. Pos. 51)
46#	1x wandansluitprofiel (2000mm) (incl. Pos. 51)
47#	1x klemprofiel (1900mm) (5 mm)
47#	1x klemprofiel (1900mm) (6 mm)

Pos.	Omschrijving
47#	1x klemprofiel (2000mm) (5 mm)
47#	1x klemprofiel (2000mm) (6 mm)
49*	5x glasbescherming
50*	1x afdekkapjes
51	1x dichtstrip binnenzijde
53	1x demontage hendel
	* schroeven en afdekkapjes assortiment
	# optioneel

Gelieve de kleurcode voor gekleurde onderdelen te vermelden: 01 aluminium | 04 wit | 41 chroom | 68 zwart | 90 roestvrij staal | 280 gunmetal | 283 gold | 285 copper

BENÖTIGTES WERKZEUG / TOOL NEEDED  
OUTILLAGE NECESSAIRE / BENODIGD WERKTWIG

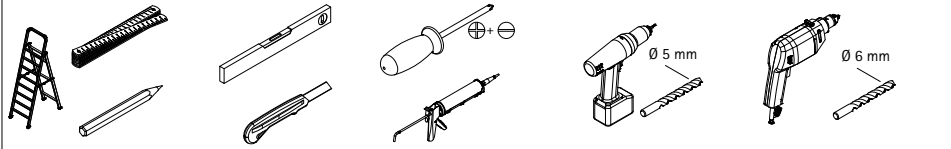

MONTAGE / ASSEMBLY / ASSEMBLAGE / ASSEMBLAGE

1

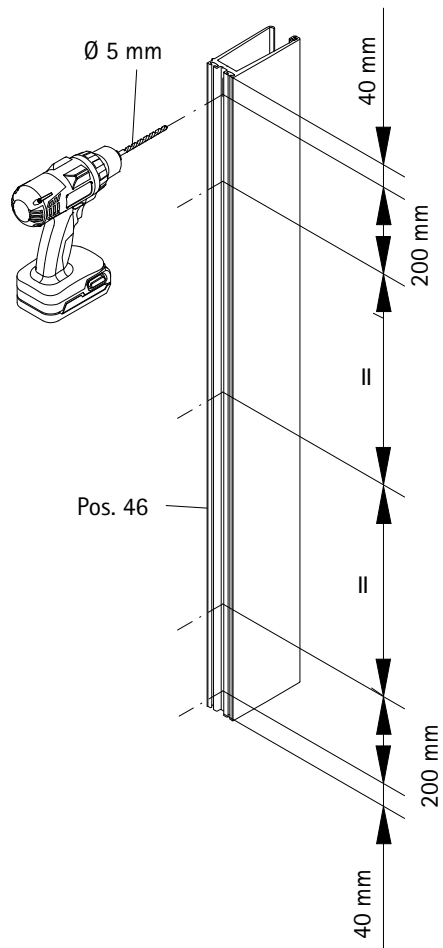

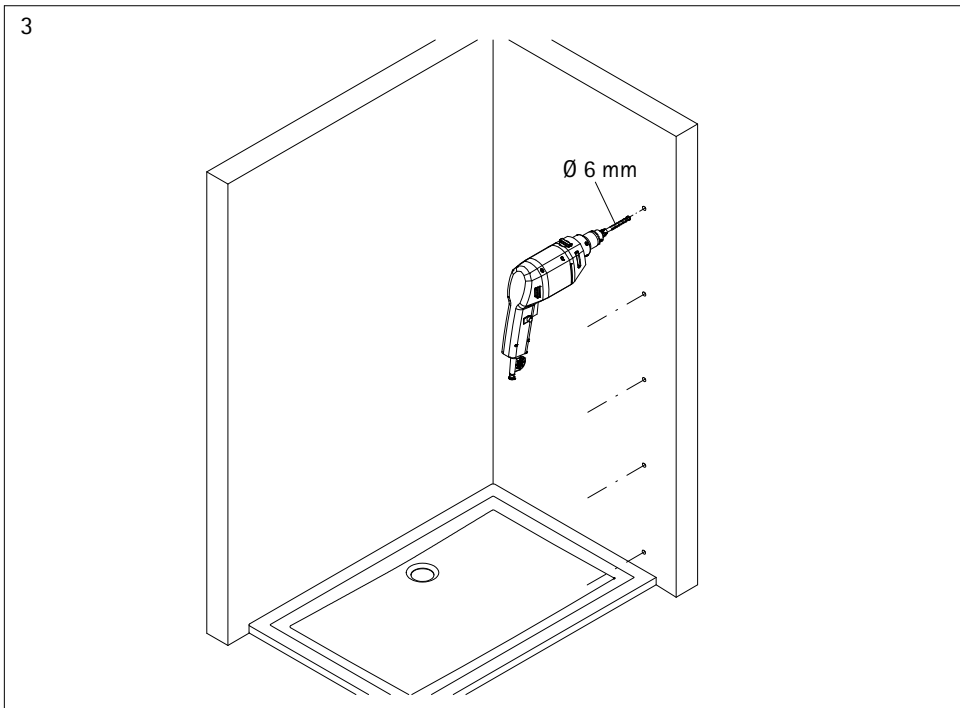
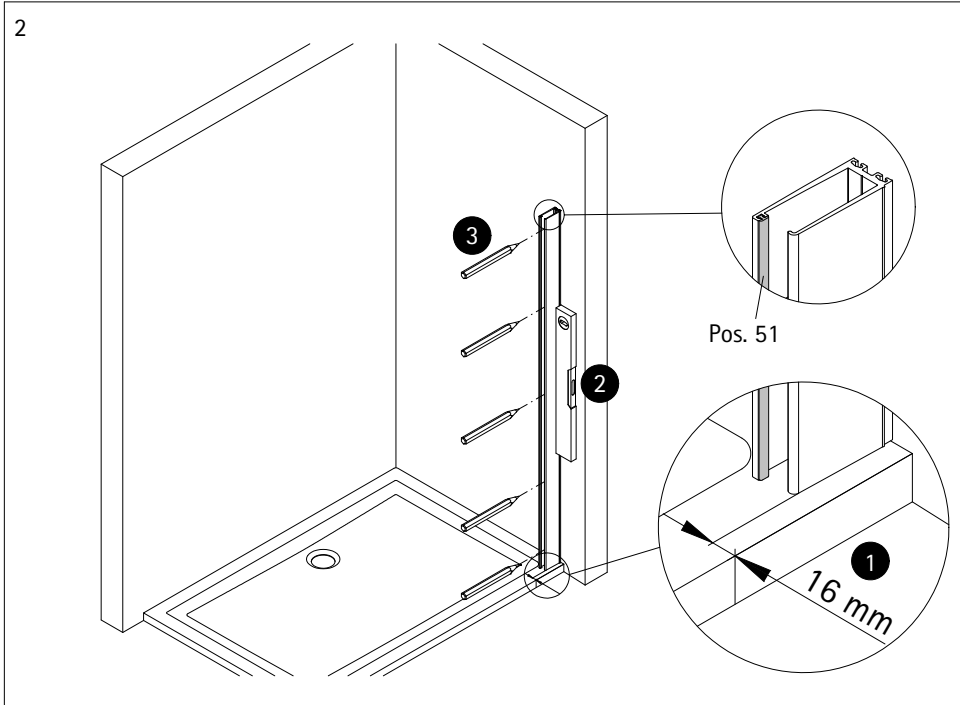



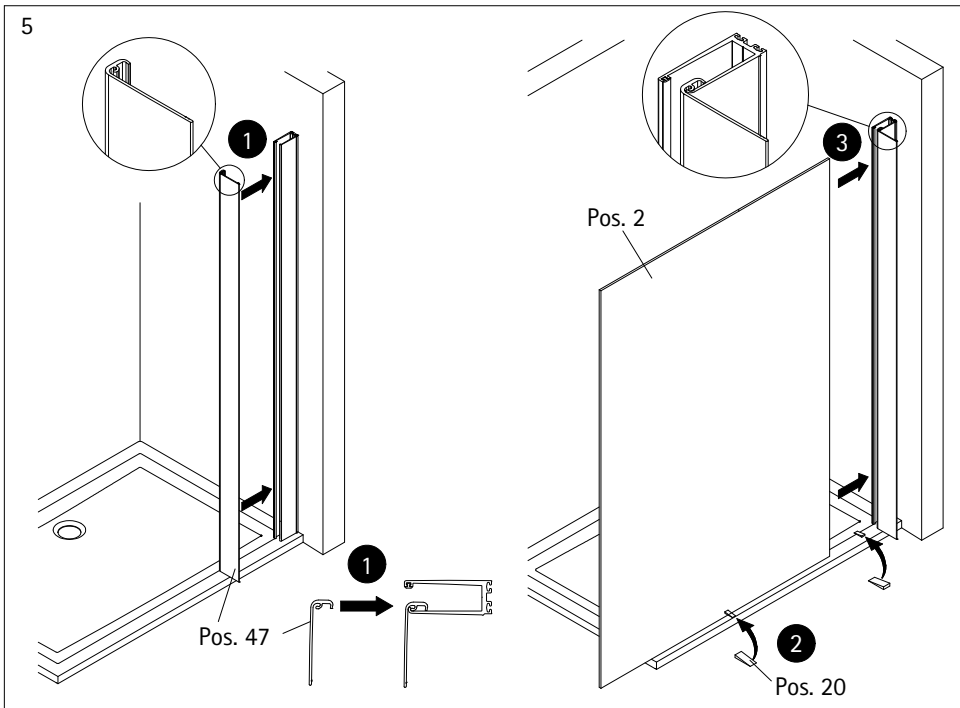
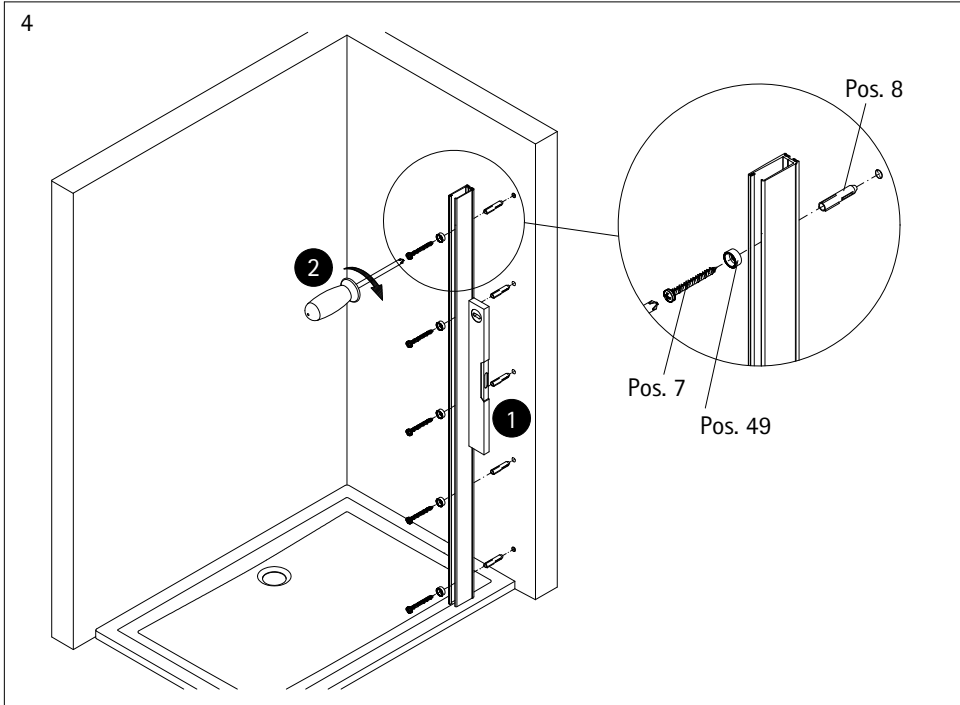

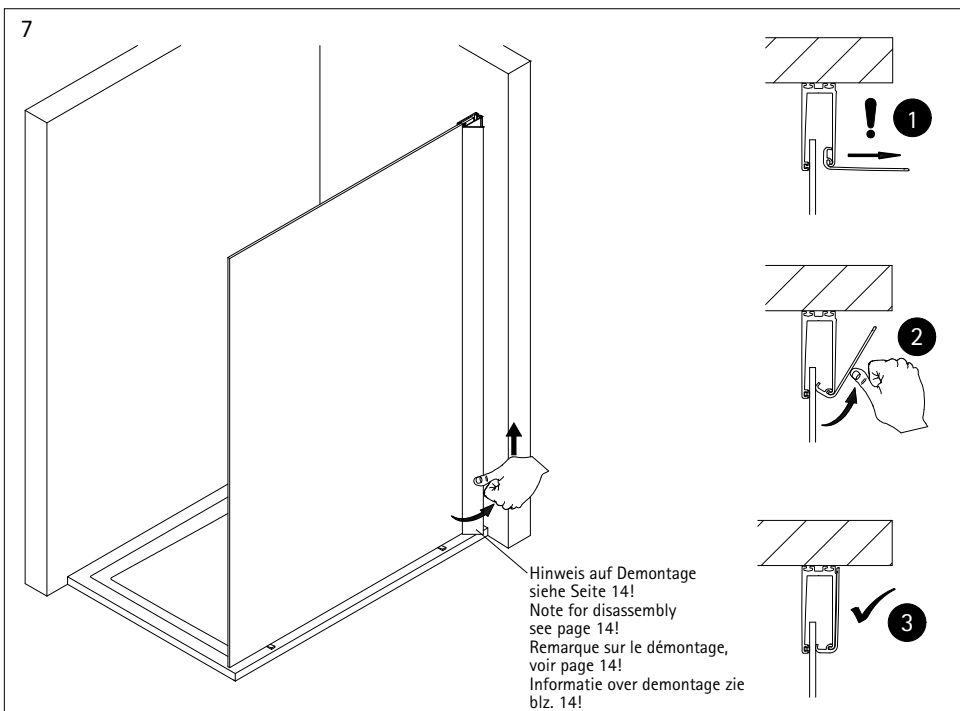
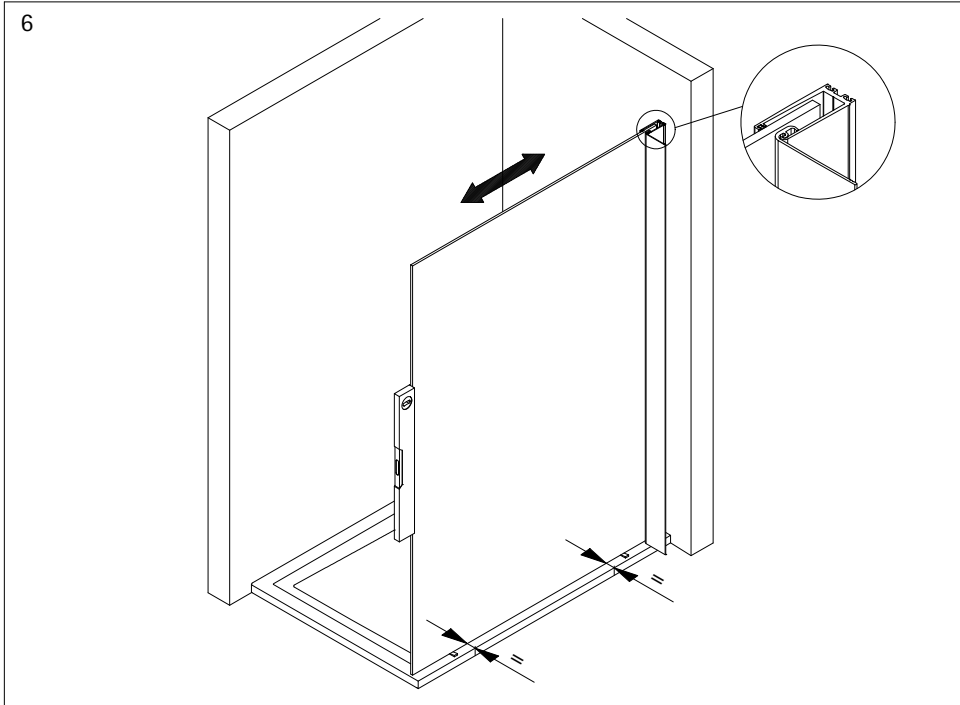

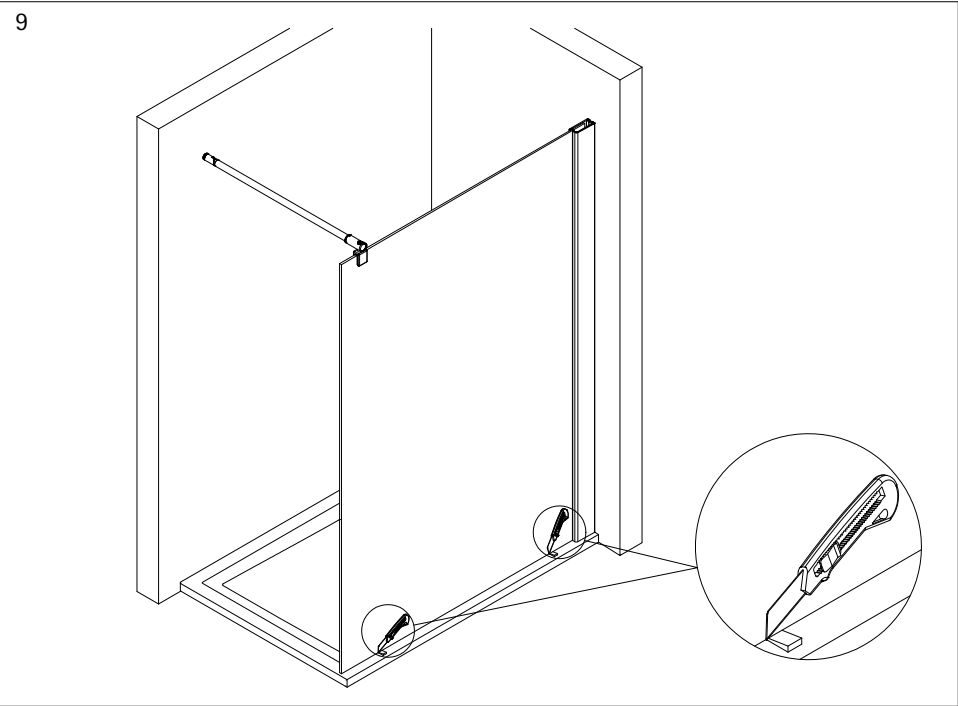
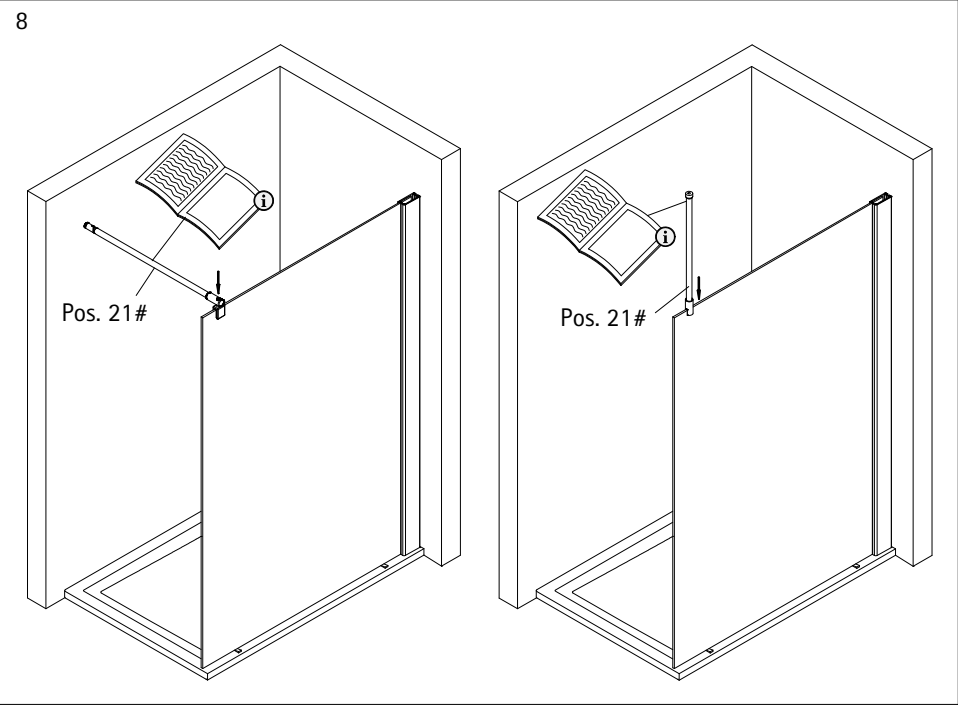

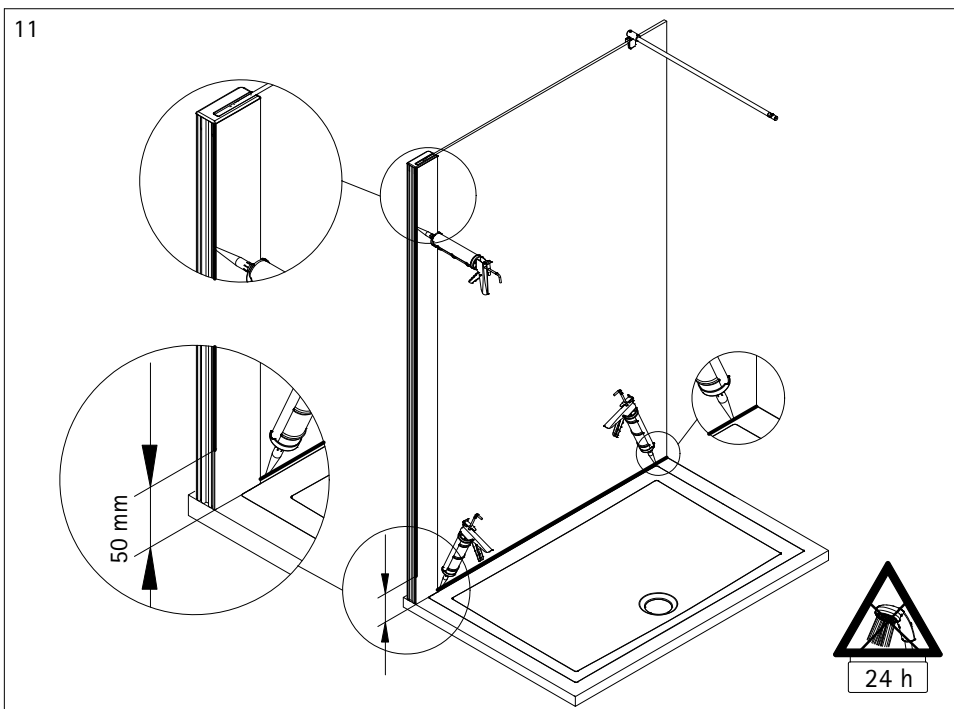
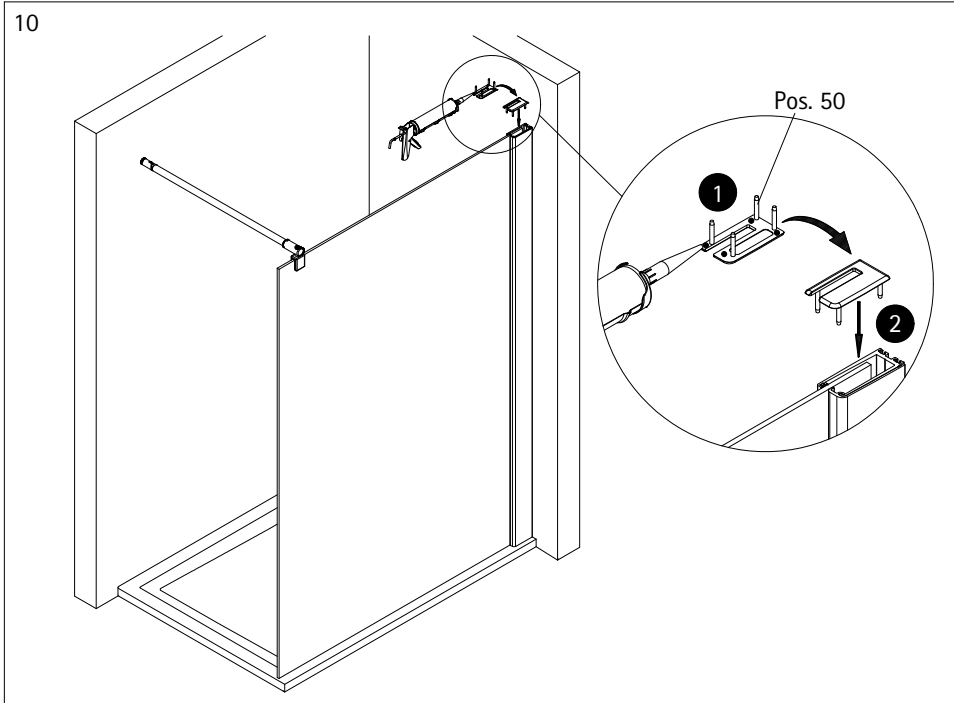

12

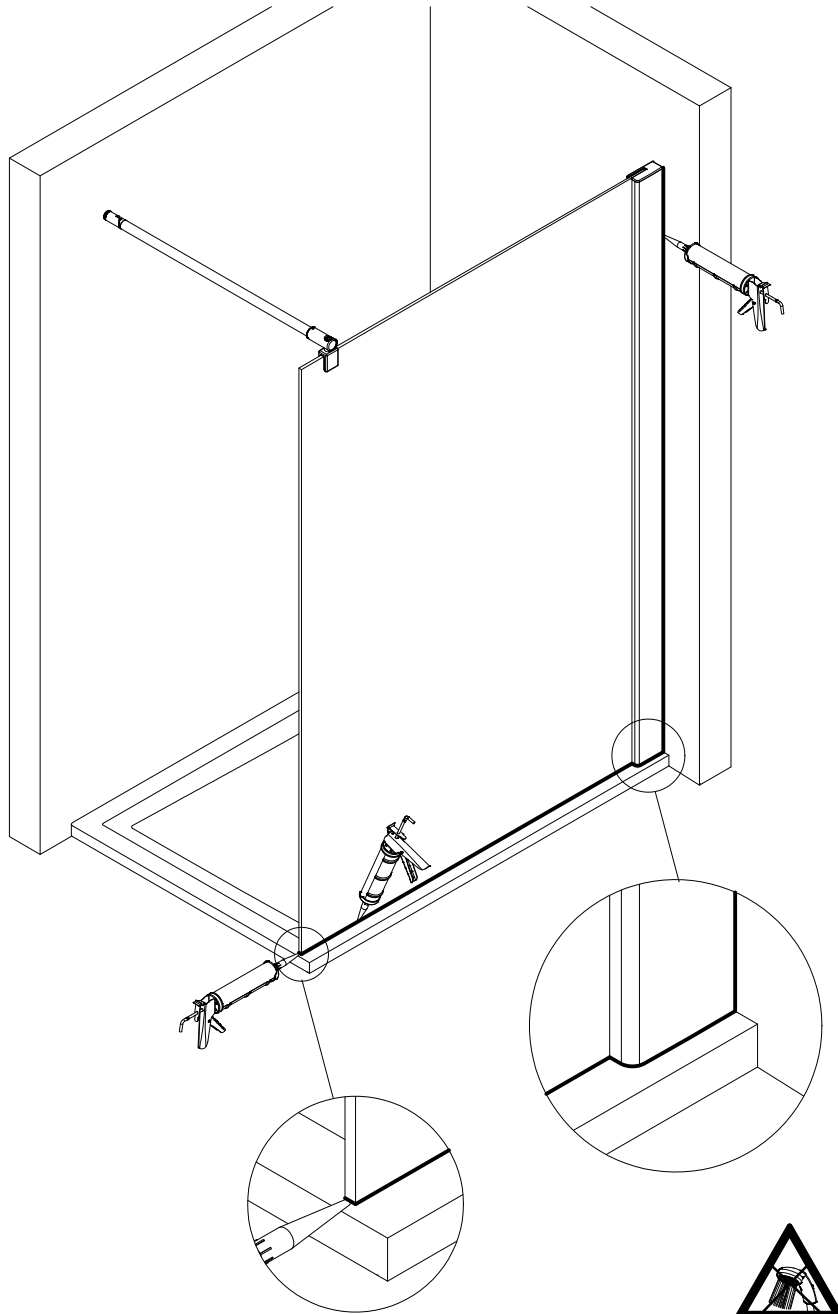

Hinweis Demontage/ Note for disassembly/ Remarque sur le démontage/ Informatie demontage

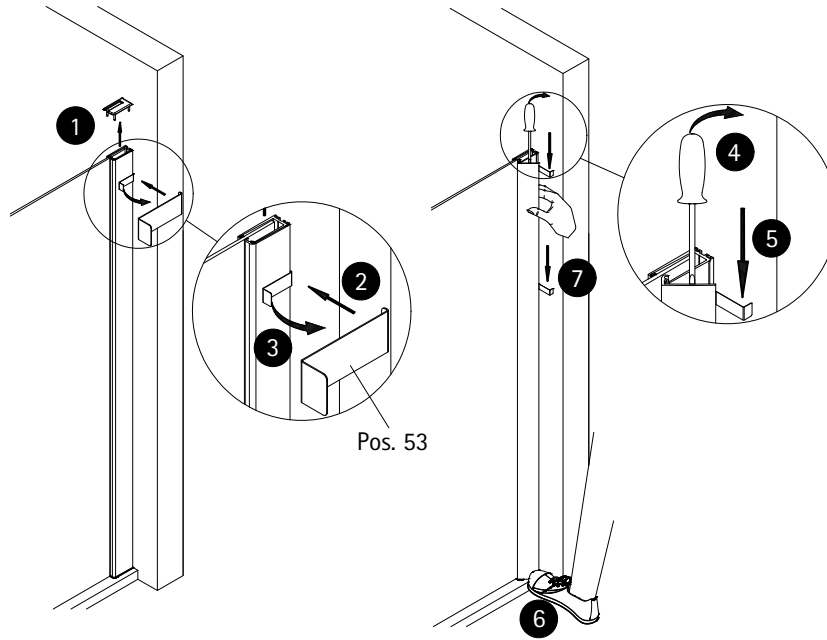

Notizen, notes, notities

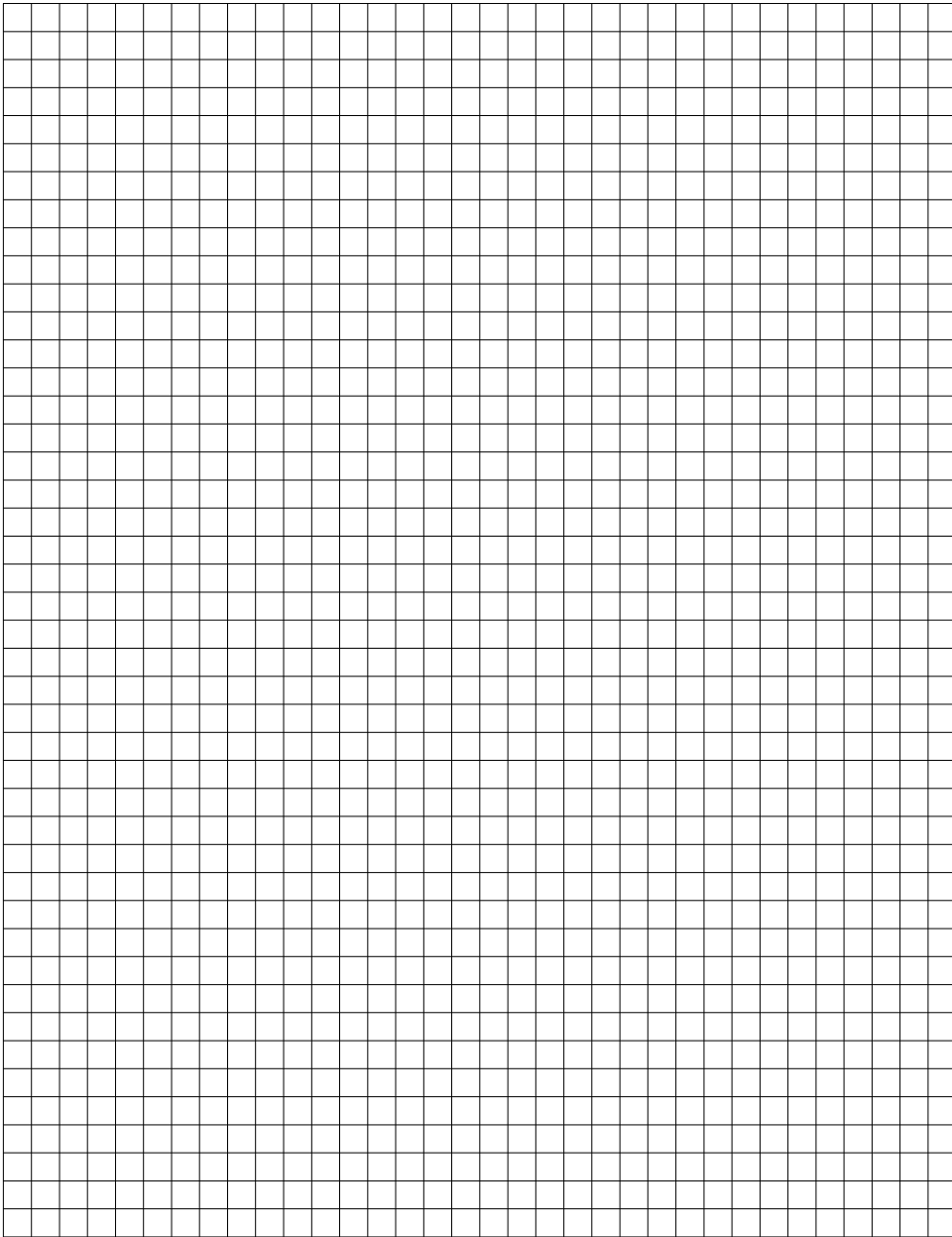

1963-3

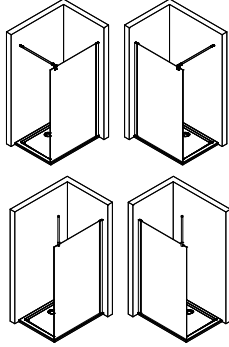

Prüfnummer / Inspection number / Numéro de contrôle / Testnummer



Ersatzteilbestellung / spare parts order  
commande de pièces détachées / Bestelling van reserveonderdelen:  
Fax 02962 / 972-4260



Technische Hilfe / technical help / l'aide technique / technologische ondersteuning  
Telefon 02962 / 972-40



E-Mail:  
ersatzteile@duschservice.de



Duschservice  
Zum Hohlen Morgen 22  
59939 Olsberg  
Deutschland / Germany / Allemagne / Duitsland



0000718900000000000000000000

Stand 05/23 Technische Änderungen vorbehalten  
Die Vervielfältigung von Texten und Bildern ist nicht gestattet.